

Druckluftwerkzeuge | Druckluftmotoren

- Pour l'encastrement dans les lignes de transfert, machine outils et stations robot
- Carter d'acier inoxydable
- Idéal pour perçage ou décapage des pastilles
- Sans valve pour télécommande centrale
- Petit diamètre de carter permet distances d'arbre étroites

**Contactez-nous!****+49(0)711 / 88718 - 0**

Ou écrivez-nous

info@mannesmann-demag.com**Données techniques**

Modèle	EBM 38 - 2900 B
Article Nr.	60009267
Vitesse de rotation (marche à vide)	2900 min ⁻¹
Puissance	380 Watt
Spectre de serrage de mandrin	1-10 mm
Cône DIN ou filetage	3/8" x 24 UNF
Direction de rotation	à droite
Air pollué	arrière
Niveau sonore	76 dB(A)
Consommation d'air	8.5 ls
Poids	1.20 kg
Raccordement tuyau de l'air frais ø inside outside	-

Caractéristiques basées sur pression de 6.3 bars.
Sous réserve de modifications techniques.

Druckluftwerkzeuge | Druckluftmotoren

Accessoires

Type	Article Nr.
Flasque en pied Ø 42 mm	29948415

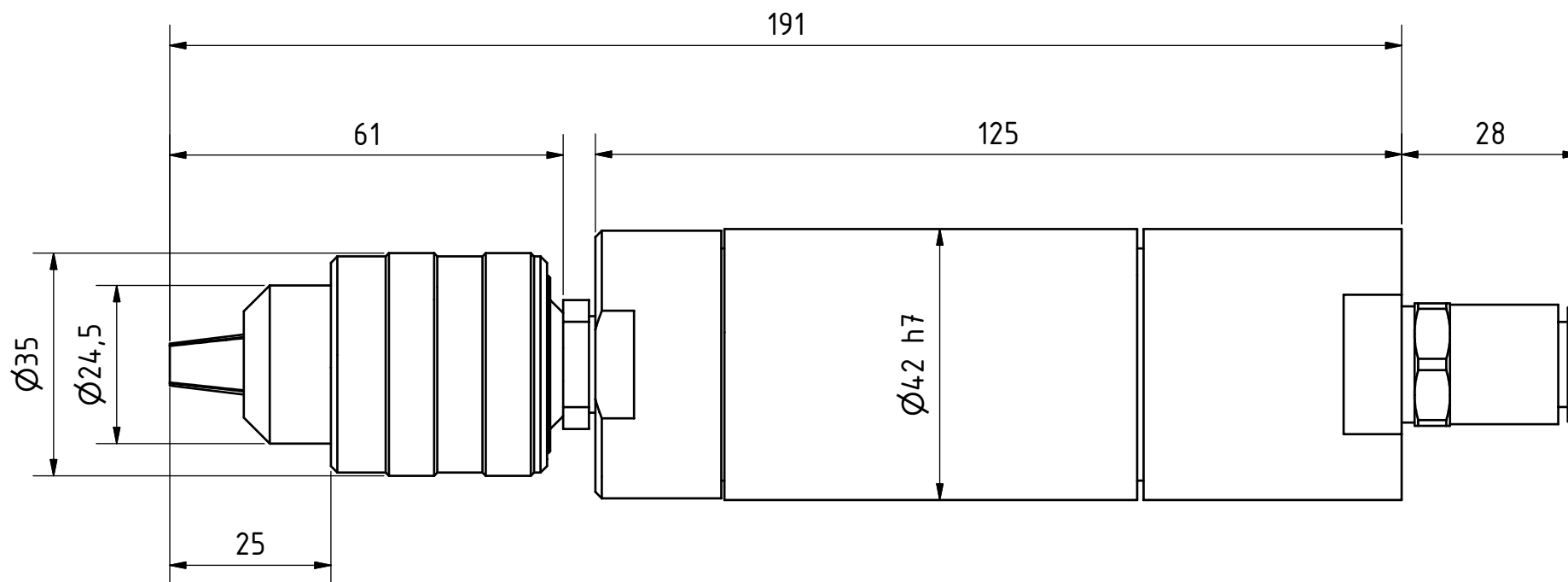

EBM 38-2900 B

600009267